

NOVA RJEŠENJA PARKIRANJA U GRADOVIMA

Danas je već gotovo u svim središtima hrvatskih gradova parkiranje velik problem, posebno u Zagrebu gdje se za približno 5000 parkiranih



Ulaz automobila na vertikalno dizalo

mjesta u središtu grada svakoga dana «bori» 300000 automobila. Pronalazak rješenja za smanjivanje neopisive gužve je veći broj mjesta za parkiranje ili zabrana prometa u središtu grada.

Donnersbergerstraße s četiri ulaza u podzemne garaže – spremišta automobila

Stoga se stručnjaci intenzivno bave rješavanjem problema parkiranja u izgrađenim, često i zaštićenim dijelovima grada.

Moguća rješenja kojima se djelomično uklanja problem parkiranja u središtima gradova prikazat će tvrtka Otto Wöhr na sajmu BAU 2007.

Jedno od njih je *hightech* garaža za lokalno stanovništvo u središtu Münchena s *Wöhr Multiparkerom 740* za 284 parkirna mjesta. Garaža je u funkciji od svibnja 2006. ispod ulice Donnersbergerstraße.



Izgled podzemnog spremišta automobila

Četiri staklene kutije kao prilazna područja vide se s ulice. Otuda posebna vertikalna dizala prevoze automobile ispod razine ulice i prenose ih do jednog od spremišta i dohvatnih jedinica.

Četiri spremišta i dohvatne jedinice spremaju automobile u jednu od četiriju razina za parkiranje.

Tvrtka *Otto Wöhr* prikazat će još tri nova zanimljiva rješenja.

Parklift 430

Nova konstrukcija *Parklifta 430* modularni je promjenjivi sustav parkiranja koji kupcu omogućuje prilagođavanje vlastitog sustava parkiranja na različite visine, ovisno o modelu automobila. Prednosti sustava su mogućnost dubine



Parklift 430

Prošireno gazište za udobniju upotrebu

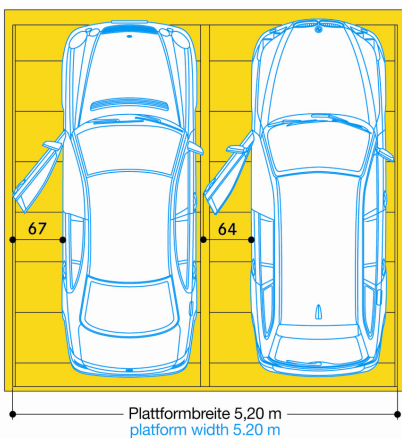

Širina parkirne platforme 5,20 m i 5,40 m

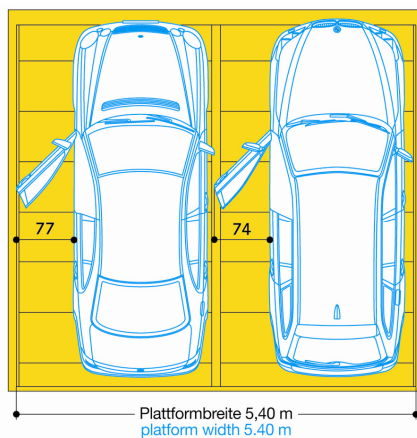

parkirnog mjesta od 1,50 do 2,00 m i visine od 1,50 do 1,90 m, ovisno o visini garaže. Ovo je zanimljivo rješenje gdje je vlasništvo jednog sustava – jednostrukog ili dvostrukog za dva ili četiri automobila – u jednim rukama.

Parklift 440

Novi *Praklift 440* rješenje je za male gradske automobile, npr. *Smart*, i motore. Dužina mu je 3,30 m, širina 2,30 m, a visina 3,55 m s gazištem na koje se može parkirati automobil ili motor dug od 1,85 do 3,00 m, širok 1,60 m te visok 1,65 m i do 2 t težak.

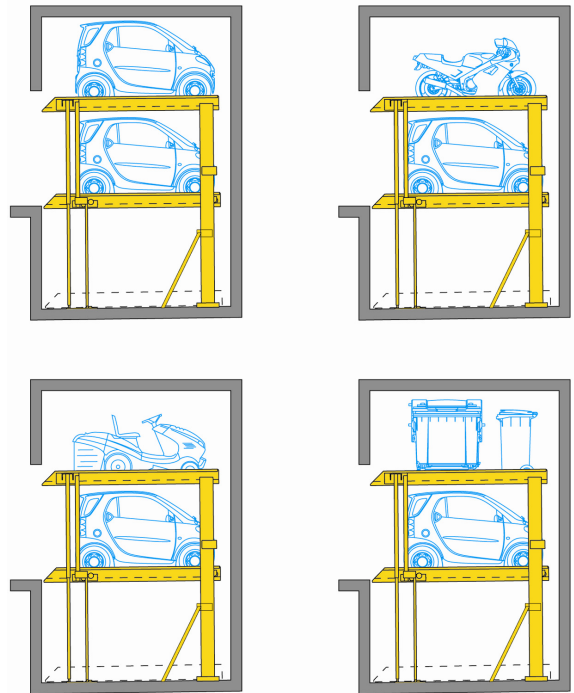

Presjek Parklifta 440

Udobnost vožnje ne bi se trebala zaustaviti na parkirališnom prilazu. Razvoj automobilske industrije vodi sve većim i širim automobilima s retrovizorima na obje strane. Izlaženje i ulaznje u automobil sve je veći problem pri uobičajeno dimenzioniranim mjestima za parkiranje.

Stoga će *Otto Wöhr* od 2007. nuditi parkirne platforme širine 5,20 m i 5,40 m do 2 t za sve dvostruke jedinice parkirališnih mjesta.

T. Vrančić

